

OMNIUM CAPITAL, o.c.p., a.s.

Žižkova 9, 811 02 Bratislava, IČO: 51 306 573, DIČ:2120665767, IČ DPH: SK2120665767
Spoločnosť je zapísaná v Obchodnom registri Okresného súdu Bratislava I., odd. Sa, vložka č. 6712/B
Tel.: +421-2-707 707 01, e-mail: info@ominumcapital.sk

Informácie zverejnené obchodníkom s cennými papiermi

podľa § 74b zákona č. 566/2001 Z.z. o cenných papieroch a investičných službách a o zmene a doplnení niektorých zákonov (zákon o cenných papieroch) v znení neskorších predpisov (ďalej len „**ZoCP**“) a článku 46 Nariadenia Európskeho parlamentu a Rady (EÚ) 2019/2033 z 27. novembra 2019 o prudenciálnych požiadavkách na investičné spoločnosti a o zmene nariadení (EÚ) č. 1093/2010, (EÚ) č. 575/2013, (EÚ) č. 600/2014 a (EÚ) č. 806/2014 (ďalej len „**Nariadenie 2019/2033**“)

podľa stavu ku dňu: 31.12.2022

I.

Ciele a politiky riadenia rizík (článok 47 Nariadenia 2019/2033)

Súhrn stratégií a postupov pre riadenie rizík:

Obchodník s cennými papiermi (ďalej len „**OCP**“ alebo „**spoločnosť**“) v súlade s ustanovením článku 23 ods. 2 Delegovaného nariadenia Komisie (EÚ) č. 2017/565 z 25. apríla 2016, ktorým sa dopĺňa smernica Európskeho parlamentu a Rady 2017/4/65/EÚ, pokiaľ ide o organizačné požiadavky a podmienky výkonu činnosti investičných spoločností, ako aj o vymedzené pojmy na účely uvedenej smernice (ďalej len „**DNK 2017/565**“) nezriaďuje samostatnú funkciu riadenia rizík (t.j. funkciu risk manažéra), pretože to nie je primerané k povahe, rozsahu a zložitosti jeho predmetu činnosti a rozsahu poskytovaných investičných služieb, vedľajších investičných služieb a výkonu investičných činností.

OCP sa rozhodol zriadiť výbor pre riadenie rizík (hoci mu táto povinnosť ku dňu 31.12.2022 zo všeobecne záväzných právnych predpisov nevyplývala), ktorý je tvorený členmi dozornej rady. Výbor pre riadenie rizík je nezávislý poradenský a konzultačný orgán predstavenstva a CEO v oblasti riadenia aktuálnych a budúcich tolerancií rizík a stratégie riadenia rizík. Zároveň výbor pre riadenie rizík navrhuje predstavenstvu OCP stratégiu ďalšieho postupu udržania kontinuity podnikania v prípade vážneho zlyhania. Činnosť výboru pre riadenie rizík je riadená samostatným štatútom.

a) Organizácia riadenia jednotlivých rizík

Základné požiadavky na systém riadenia rizík sú zabezpečené schválenou organizačnou štruktúrou OCP s rozdelením zodpovedností a kompetencií za systém vykazovania jednotlivých rizík, vyhodnocovania rizík, následnej kontroly a so zabezpečením primeraných informačných tokov pre výkon jednotlivých zodpovedností a kompetencií, definovaných v interných predpisoch OCP. Jednotlivé riziká sú identifikované, merané a vyhodnocované v rámci bežného procesu sledovania rizík vykonávaných činností na úrovni jednotlivých oddelení. Za dodržiavanie dlhodobej stratégie riadenia rizík a výkon operatívnych aktivít súvisiacich s ich sledovaním je zodpovedný CEO. Tieto činnosti vykonáva v úzkej spolupráci s výborom pre riadenie rizík a predstavenstvom spoločnosti.

b) Rozsah a charakter systémov vykazovania a merania rizík

OCP s ohľadom na povahu a rozsah poskytovaných investičných služieb identifikuje nasledovné riziká:

- kreditné riziko,
- trhové riziko,
- riziko likvidity,
- operačné riziko,
- obchodné riziko.

c) **Riadenie kreditného rizika**

Kreditné riziko vzniká v súvislosti s peňažnými prostriedkami a ich ekvivalentmi, finančnými derivátmi a vkladmi v bankách a iných finančných inštitúciách, obchodom s klientmi a odberateľmi, vrátane nesplatených pohľadávok a budúcich dohodnutých transakcií. Pohľadávka po termíne splatnosti je pohľadávka spoločnosti, pri ktorej úhrade je dlžník v omeškaní. Opravnú položku k pohľadávkam je potrebné tvoriť v prípade existencie predpokladu, že dlžník neuhradí pohľadávku v plnej výške. Pri tvorbe opravných položiek spoločnosť posudzuje každú pohľadávku individuálne na základe finančnej situácie a dlhodobej spolupráce s dlžníkom.

Pohľadávka zhoršenej kvality je pohľadávka, ktorej bola znížená reálna hodnota pod účtovnú hodnotu pohľadávky. OCP kreditné riziko definuje ako mieru neistoty vyplývajúcu z obchodnej činnosti, teda riziko nesplnenia záväzkov zo strany dlžníkov, obchodných partnerov a iných zmluvných strán. Pre účely výpočtu kapitálových požiadaviek pre kreditné riziko používa spoločnosť štandardizovaný prístup.

d) **Riadenie trhového rizika**

OCP sa pri svojej činnosti vystavuje trhovým rizikám, ktoré vyplývajú najmä z operácií s úrokovými a menovými nástrojmi citlivými na volatilitu finančných a kapitálových trhov.

Menové riziko predstavuje riziko zmeny hodnoty aktív a pasív v súvislosti so zmenou devízových kurzov. OCP vypočítava požiadavky na vlastné zdroje krytia devízového rizika štandardnou metódou. Spoločnosť priebežne kontroluje devízovú pozíciu a sleduje pomer objemu aktív a pasív v cudzej mene.

Úrokové riziko súvisí s možnosťou straty vyplývajúcej z pohybov úrokových sadzieb. Pohľadávky a dlhové cenné papiere s pohyblivou úrokovou sadzbou vystavujú spoločnosť riziku variability peňažných tokov. Pohľadávky a dlhové cenné papiere s pevnou úrokovou sadzbou vystavujú obchodníka s cennými papiermi riziku zmeny reálnej hodnoty.

e) **Riadenie rizika likvidity**

OCP definuje riziko likvidity ako možnosť straty na výnosoch a vlastných zdrojoch vyplývajúcu z neschopnosti spoločnosti plniť svoje záväzky v čase ich splatnosti bez spôsobenia zbytočných strát a tiež riziko straty v prípade malej resp. obmedzenej likvidity na finančných a kapitálových trhoch, na ktorých sú obchodované jednotlivé finančné nástroje.

f) **Riadenie operačného rizika**

Operačné riziko predstavuje riziko priamej alebo nepriamej straty, ktorá môže vzniknúť z nevhodných alebo chybných vnútorných procesov obchodníka s cennými papiermi, zo zlyhania ľudského faktora, systémov alebo z nezávislých vonkajších udalostí. S cieľom minimalizácie operačného rizika a jeho včasnej a efektívnej identifikácie má obchodník s cennými papiermi zavedenú funkčnú organizačnú štruktúru, systém vnútornej kontroly,

moderný informačný systém a pravidelne aktualizované formálne aj neformálne interné predpisy a postupy.

g) **Riadenie obchodného rizika**

V rámci riadenia obchodného rizika identifikuje OCP nasledujúce riziká:

- **reputačné riziko** – ohrozenie reputácie spoločnosti na trhu,
- **daňové riziko** – straty vyplývajúce zo zmien daňových predpisov,
- **riziko menovej konvertibility** – straty spôsobené nemožnosťou plnej konvertibility kapitálových, dividendových a úrokových výnosov z investícií,
- **regulačné riziko** – riziko straty z dôvodu nemožnosti plnenia regulačných požiadaviek a opatrení;
- **právne riziko** – riziko straty v dôsledku strát z právnych požiadaviek alebo právnej nevykonalnosti, prípadná insolventnosť protistrany.

Z vyššie uvedených sa spoločnosť zameriava najmä na riadenie právneho, daňového, reputačného a regulačného rizika. Pre ich včasnú identifikáciu, monitorovanie a efektívne riadenie využíva spoločnosť aj služby rôznych externých poradcov.

Stručné vyhlásenie o riziku schválené riadiacim orgánom OCP, v ktorom sa výstižne opisuje celkový rizikový profil investičnej spoločnosti spojený s obchodnou stratégiou:

OCP vyhlasuje, že má zavedené spoľahlivé stratégie, politiky, postupy a systémy na identifikáciu, meranie, riadenie a monitorovanie významných zdrojov rizík a ich účinkov v zmysle ustanovenia § 71c ods. 2 ZoCP, ktoré sú primerané zložitosti, rizikovému profilu, rozsahu činnosti OCP a tolerancii voči riziku určenej predstavenstvom a zodpovedajú obchodnej stratégii, ako aj významu OCP v Slovenskej republike.

II.

Riadenie a správa OCP

(článok 48 Nariadenia 2019/2033)

OCP uverejňuje informácie týkajúce sa mechanizmov vnútorného riadenia a správy:

a) **Počet riadiacich funkcií zastávaných členmi riadiaceho orgánu (k 31.12.2022):**

počet členov predstavenstva: 2
z toho členovia predstavenstva zastávajú nasledovné riadiace funkcie :

Bc. Martin Vajay, predseda predstavenstva

počet výkonných riadiacich funkcií 4 (z toho 4 výkonné riadiace funkcie v rámci jednej podnikateľskej skupiny)

počet nevýkonných riadiacich funkcií 0

Ing. Pavlína Seršenová Machlicová, členka predstavenstva

počet výkonných riadiacich funkcií 1

počet nevýkonných riadiacich funkcií 0

počet členov dozornej rady: 3

z toho členovia dozornej rady zastávajú nasledovné riadiace funkcie :

Peter Seršen, člen dozornej rady

počet výkonných riadiacich funkcií 5

počet nevýkonných riadiacich funkcií 1

Veronika Kavuličová, členka dozornej rady

počet výkonných riadiacich funkcií 0

počet nevýkonných riadiacich funkcií 1

Ing. Lukáš Kocák, člen dozornej rady

počet výkonných riadiacich funkcií 2

počet nevýkonných riadiacich funkcií 1

Organizačná štruktúra (k 31.12.2022):

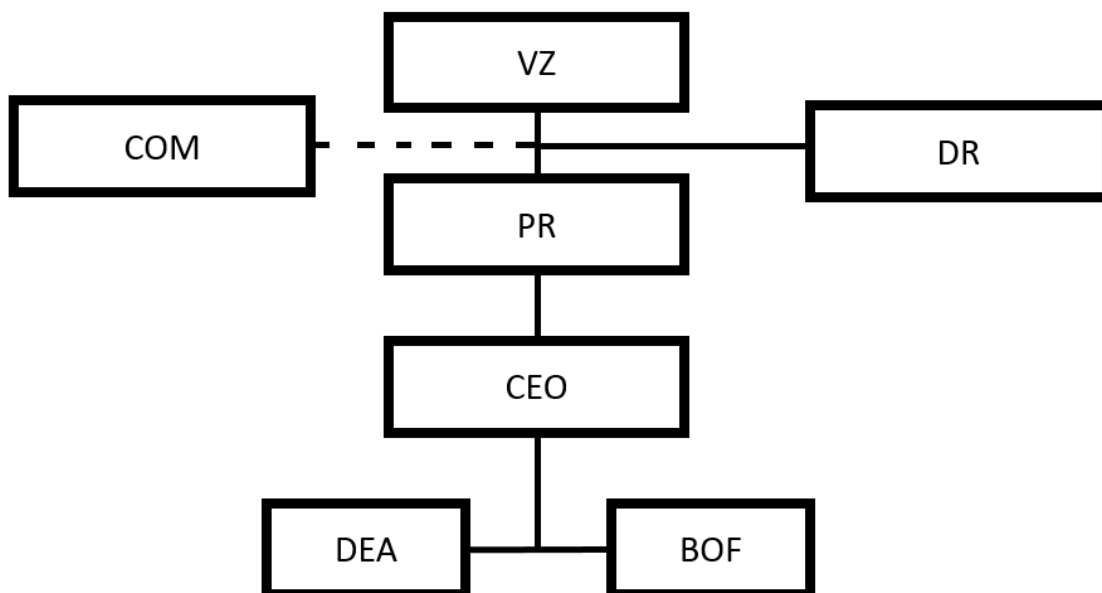

b) **Politika rôznorodosti v súvislosti s výberom členov riadiaceho orgánu:**

Politika rôznorodosti má za cieľ zabezpečiť dostatočné kolektívne znalosti a skúsenosti riadiaceho orgánu spoločnosti ako celku. Každý kandidát nominovaný za člena riadiaceho orgánu spoločnosti musí vyhovovať určitým kritériám, a to predovšetkým: mať odborné znalosti, skúsenosti, zručnosti, dobrú povesť, spĺňať kritériá súvisiace s potenciálnym konfliktom záujmov.

Konkrétna nominácia za člena predstavenstva OCP podlieha schvaľovaciemu konaniu na Národnej banke Slovenska (NBS). Členom dozornej rady sa môže stať iba osoba, ktorá spĺňa zákonné kritériá a hoci nominácia na člena dozornej rady OCP nepodlieha schvaľovaniu na NBS, pričom OCP následne informuje NBS o členovi dozornej rady a preukazuje jeho odbornú spôsobilosť a dôveryhodnosť.

OCP zároveň pri výbere členov riadiaceho orgánu vychádza z princípu rodovej rovnosti, neuplatňuje síce žiadne kvóty pre povinné zastúpenie mužov a žien

v riadiacom orgáne, ale akákoľvek diskriminácia z hľadiska pohlavia je pri výbere členov riadiaceho orgánu zakázaná. Momentálne zloženie riadiacich orgánov rešpektuje aj prakticky politiku rôznorodosti, keď sú v predstavenstve aj dozornej rade zastúpení muži aj ženy.

Ciele politiky rôznorodosti boli v uplynulom období riadne splnené a politika spoločnosti v oblasti rôznorodosti bola v súlade s platnou legislatívou.

c) **OCP zriadil výbor pre riadenie rizík.**

OCP sa rozhodol zriadiť výbor pre riadenie rizík (hoci mu táto povinnosť ku dňu 31.12.2022 zo všeobecne záväzných právnych predpisov nevyplývala), ktorý je tvorený členmi dozornej rady. Výbor pre riadenie rizík je nezávislý poradenský a konzultačný orgán predstavenstva a CEO v oblasti riadenia aktuálnych a budúcich tolerancií rizík a stratégie riadenia rizík. Zároveň výbor pre riadenie rizík navrhuje predstavenstvu OCP stratégie ďalšieho postupu udržania kontinuity podnikania v prípade vážneho zlyhania. Činnosť výboru pre riadenie rizík je riadená samostatným štatútom.

Počet zasadaní výboru pre riadenie rizík v roku 2022 : 2

III.

Vlastné zdroje

(článok 49 Nariadenia 2019/2033)

a) **Zosúhlasenie položiek tvoriacich vlastné zdroje so súvahou v účtovnej závierke:**

OCP uverejňuje údaje preukazujúce úplné zosúhlasenie položiek vlastného kapitálu Tier 1, položiek dodatočného kapitálu Tier 1, položiek kapitálu Tier 2 a uplatniteľných filtrov a odpočtov uplatňovaných na vlastné zdroje investičnej spoločnosti so súvahou v účtovnej závierke investičnej spoločnosti overenej audítorom. Uvedené údaje OCP uverejňuje na svojom webovom sídle <https://www.omniumcapital.sk/o-spolocnosti> (Výročná správa za rok 2022).

b) **Opis hlavných charakteristík nástrojov vlastného kapitálu Tier 1 a dodatočného kapitálu Tier 1 a nástrojov kapitálu Tier 2 emitovaných OCP:**

K 31.12. 2022 vykazovala spoločnosť vlastné zdroje, Tier 1 kapitál, vlastný kapitál Tier 1 vo výške 182 047 EUR. Tieto položky obsahovali úplne splatené kapitálové nástroje vo výške 125 000 EUR a Ostatné rezervy vo výške 122 500 EUR.

c) **Opis všetkých obmedzení uplatňovaných na výpočet vlastných zdrojov a nástrojov a odpočtov, na ktoré sa tieto obmedzenia uplatňujú:**

Na výpočet vlastných zdrojov sa neuplatňujú žiadne obmedzenia.

IV.

Požiadavky na vlastné zdroje

(článok 50 Nariadenia 2019/2033)

[TOC](#)

I 01.00 Own funds composition

		Amount	
		0010	
Own funds		0010	EUR 182047,00
	Tier 1 Capital	0020	EUR 182047,00
	Common Equity Tier 1 Capital	0030	EUR 182047,00
	Fully paid up capital instruments	0040	EUR 125000,00
	Share premium	0050	
	Retained earnings	0060	-EUR 63335,00
	Previous years retained earnings	0070	-EUR 63335,00
	Profit eligible	0080	
	Accumulated other comprehensive income	0090	
	Other reserves	0100	EUR 122500,00
	Minority interest given recognition in CET1 capital	0110	
	Adjustments to CET1 due to prudential filters	0120	
	Other funds	0130	EUR 110000,00
	(-)Total deductions from Common Equity Tier 1	0140	-EUR 2118,00
	(-) Own CET1 instruments	0150	
	(-) Direct holdings of CET1 instruments	0160	
	(-) Indirect holdings of CET1 instruments	0170	
	(-) Synthetic holdings of CET1 instruments	0180	
	(-) Losses for the current financial year	0190	EUR 0,00
	(-) Goodwill	0200	
	(-) Other intangible assets	0210	-EUR 2118,00
	(-) Deferred tax assets that rely on future profitability and do not arise from temporary differences net of associated tax liabilities	0220	
	(-) Qualifying holding outside the financial sector which exceeds 15% of own funds	0230	
	(-) Total qualifying holdings in undertaking other than financial sector entities which exceeds 60% of its own funds	0240	
	(-) CET1 instruments of financial sector entities where the investment firm does not have a significant investment	0250	
	(-) CET1 instruments of financial sector entities where the investment firm has a significant investment	0260	
	(-) Defined benefit pension fund assets	0270	
(-) Other deductions	0280		
CET1: Other capital elements, deductions and adjustments	0290		
Additional Tier 1 Capital	0300		
Fully paid up, directly issued capital instruments	0310		

	Share premium		0320	
	(-) Total deductions from Additional Tier 1		0330	
		(-) Own AT1 instruments	0340	
		(-) Direct holdings of AT1 instruments	0350	
		(-) Indirect holdings of AT1 instruments	0360	
		(-) Synthetic holdings of AT1 instruments	0370	
		(-) AT1 instruments of financial sector entities where the investment firm does not have a significant investment	0380	
		(-) AT1 instruments of financial sector entities where the investment firm has a significant investment	0390	
		(-) Other deductions	0400	
	Additional Tier 1: Other capital elements, deductions and adjustments		0410	
	Tier 2 Capital		0420	
	Fully paid up, directly issued capital instruments		0430	
	Share premium		0440	
	(-) Total deductions from Tier 2		0450	
		(-) Own T2 instruments	0460	
		(-) Direct holdings of T2 instruments	0470	
		(-) Indirect holdings of T2 instruments	0480	
		(-) Synthetic holdings of T2 instruments	0490	
		(-) T2 instruments of financial sector entities where the investment firm does not have a significant investment	0500	
		(-) T2 instruments of financial sector entities where the investment firm has a significant investment	0510	
	Tier 2: Other capital elements, deductions and adjustments		0520	

TOC	I 02.01 Own funds requirements		
			Amount
			0010
Own fund requirement		0010	EUR 150000,00
	Permanent minimum capital requirement	0020	EUR 150000,00
	Fixed overhead requirement	0030	EUR 34917,00
	Total K-Factor Requirement	0040	EUR 1796,00
Transitional own funds requirements		0049	(Abstract)
	Transitional requirement based on CRR own funds requirements	0050	
	Transitional requirement based on fixed overhead requirements	0060	
	Transitional requirement for investment firms previously subject only to an initial capital requirement	0070	
	Transitional requirement based on initial capital requirement at authorisation	0080	
	Transitional requirement for investment firms that are not authorised to provide certain services	0090	
	Transitional requirement of at least 250 000 EUR	0100	
Memorandum items		0109	(Abstract)
	Additional own funds requirement	0110	
	Additional own funds guidance	0120	
	Total own funds requirement	0130	EUR 150000,00

TOC	I 02.02 Capital ratios
---------------------	------------------------

		Amount
		0010
CET 1 Ratio	0010	1,21%
Surplus(+)/Deficit(-) of CET 1 Capital	0020	EUR 98047,00
Tier 1 Ratio	0030	1,21%
Surplus(+)/Deficit(-) of Tier 1 Capital	0040	EUR 69547,00
Own Funds Ratio	0050	1,21%
Surplus(+)/Deficit(-) of Total capital	0060	EUR 32047,00

TOC	I 03.00 Fixed overheads requirements calculation
---------------------	--

			Amount	
			0010	
Fixed overhead requirement		0010	EUR 34917,00	
Annual fixed overheads of the previous year after distribution of profits		0020	EUR 139669,00	
	Total expenses of the previous year after distribution of profits	0030	EUR 140257,00	
		Of which: Fixed expenses incurred on behalf of the investment firms by third parties	0040	
	(-)Total deductions	0050	-EUR 588,00	
		(-)Staff bonuses and other remuneration	0060	
		(-)Employees', directors' and partners' shares in net profits	0070	
		(-)Other discretionary payments of profits and variable remuneration	0080	
		(-)Shared commission and fees payable	0090	
		(-)Fees, brokerage and other charges paid to CCPs that are charged to customers	0100	
		(-)Fees to tied agents	0110	
		(-)Interest paid to customers on client money where this is at the firm's discretion	0120	
		(-)Non-recurring expenses from non-ordinary activities	0130	
		(-)Expenditures from taxes	0140	
		(-)Losses from trading on own account in financial instruments	0150	
		(-)Contract based profit and loss transfer agreements	0160	
		(-)Expenditure on raw materials	0170	
		(-)Payments into a fund for general banking risk	0180	-EUR 588,00
		(-)Expenses related to items that have already been deducted from own funds	0190	
Projected fixed overheads of the current year		0200	EUR 150000,00	
Variation of fixed overheads (%)		0210	7,40%	

TOC	I 04.00 K-Factor requirement calculations
---------------------	---

		Factor amount	K-factor requirement		
		0010	0020		
Total K-Factor requirement		0010	-	EUR 1796,00	
	Risk to client		0020	-	EUR 1761,00
		Assets under management	0030	EUR 2108576,00	EUR 422,00
		Client money held - Segregated	0040	EUR 202175,00	EUR 807,00
		Client money held - Non-segregated	0050		
		Assets safeguarded and administered	0060	EUR 1329738,00	EUR 532,00
		Client orders handled - Cash trades	0070		
		Client orders handled - Derivatives trades	0080		
		Risk to market	0090	-	EUR 35,00
	K-Net positions risk requirement		0100	EUR 35,00	EUR 35,00
		Clearing margin given	0110		
	Risk to firm	0120	-	EUR 0,00	
	Trading counterparty default	0130			
	Daily trading flow - Cash trades	0140			
	Daily trading flow - Derivative trades	0150			
	K-Concentration risk requirement	0160	-		

V.

Politika a postupy odmeňovania

(článok 51 Nariadenia 2019/2033)

- 1) **Najdôležitejšie koncepčné charakteristiky systému odmeňovania** vrátane úrovne pohyblivej odmeny a kritérií pre priznávanie pohyblivej odmeny, politika vyplácania vo forme nástrojov, politika odkladu a kritériá nadobúdania práv:

OCP uplatňuje zásady odmeňovania v súlade s ustanovením § 71da ods. 2 ZoCP pre nasledovné osoby:

- a) všetkých členov predstavenstva spoločnosti,
- b) všetkých členov dozornej rady spoločnosti,
- c) vrcholového manažmentu,
- d) osôb zodpovedných za podstupovanie rizík,

- e) zamestnancov s kontrolnými funkciami,
- f) všetkých zamestnancov, ktorí nie sú uvedení v písmenách a) až e), ktorých profesionálne činnosti majú významný vplyv na rizikový profil spoločnosti ako obchodníka s cennými papiermi alebo aktíva, ktoré spravuje a ktorí majú nárok na celkovú odmenu rovnajúcu sa aspoň najnižšej odmene osôb podľa písmena c) alebo písmena d).

(ďalej spoločne aj len „**odmeňované osoby**“).

OCP uplatňuje v rámci zásad odmeňovania:

- a) zaručenú pevnú zložku celkovej odmeny ako:
 - a1. základnú zložku mzdy, ak ide o zamestnanca,
 - a2. pevnú zložku odmeny, ak ide o člena predstavenstva alebo dozornej rady spoločnosti,
- b) pohyblivú zložku celkovej odmeny.

OCP nezriadil výbor pre odmeňovanie, ale ustanovil zodpovednú osobu za systém odmeňovania, ktorou je CEO.

Výšku pohyblivej zložky celkovej odmeny, jej druh, frekvenciu a spôsob vyplácania odmeňovaným osobám podľa ods. 1) písm. d) až f) tohto článku, ako aj ostatným zamestnancom neuvedeným v ods. 1) tohto článku určuje CEO, ktorý je oprávnený rozhodnúť aj o nepriznaní pohyblivej zložky odmeny. Výšku pohyblivej zložky celkovej odmeny, jej druh, frekvenciu a spôsob vyplácania členom predstavenstva a vrcholového manažmentu určuje dozorná rada, ktorá je oprávnená rozhodnúť aj o jej nepriznaní. Výšku pohyblivej zložky celkovej odmeny, jej druh, frekvenciu a spôsob vyplácania členom dozornej rady určuje valné zhromaždenie, ktoré je oprávnené rozhodnúť aj o jej nepriznaní.

Pohyblivá zložka celkovej odmeny je určovaná na základe nasledovných kritérií:

- a) výkonnosť odmeňovanej osoby;
 - b) veľkosť spoločnosti a hodnota majetku klientov, ktorým spoločnosť poskytuje investičné služby;
 - c) dosahované hospodárske výsledky spoločnosti.
- (ďalej spoločne len „**kritériá**“)

Spoločnosť môže priznať osobám pohyblivú zložku celkovej odmeny iba v prípade, ak hodnota spravovaného klientskeho majetku a dosahované hospodárske výsledky spoločnosti nebudú mať vplyv na schopnosť spoločnosti plniť jej povinnosti podľa § 74 ZoCP. Spoločnosť je povinná pri určovaní pohyblivej zložky celkovej odmeny sledovať stav vlastných zdrojov a nepriznať pohyblivú zložku celkovej odmeny, ak by jej vyplatenie malo negatívny vplyv na vlastné zdroje spoločnosti.

Pri určení pohyblivej zložky celkovej odmeny zohľadňuje spoločnosť všetky druhy súčasných aj budúcich rizík, vrátane rizika ohrozujúceho udržateľnosť, s ohľadom na stanovené kritériá. V súlade s dlhodobou obchodnou stratégiou a záujmami spoločnosti určí spoločnosť konkrétne ciele týkajúce sa spravovaného majetku klientov a dosahovaných hospodárskych výsledkov spoločnosti tak, aby zodpovedali súčasným a budúcim rizikám vyplývajúcim z činnosti spoločnosti. V prípade ak kritériá nedosiahnu stanovenú výšku cieľov, bude pohyblivá zložka celkovej odmeny odmeňovanej osoby úmerne neplneniu znížená až po možnosť úplného nepriznania pohyblivej zložky celkovej odmeny za hodnotené obdobie. Spoločnosť je zároveň

oprávnená požadovať späť už vyplatenú pohyblivú zložku celkovej odmeny alebo jej časť, ak sa finančná situácia spoločnosti výrazne zhorší alebo je negatívna. V prípade, ak sa odmeňovaná osoba podieľala na konaní, ktoré viedlo k významným finančným stratám spoločnosti alebo bola za takéto konanie zodpovedná, už sa odmeňovaná osoba nepovažuje za odborne spôsobilú a vhodnú podľa ZoCP, pričom spoločnosť je oprávnená voči nej vyvodiť zodpovednosť v súlade so všeobecne záväznými právnymi predpismi, vrátane ukončenia pracovnoprávneho alebo iného obdobného vzťahu.

- 2) **pomery medzi pevnou a pohyblivou zložkou odmeňovania** stanovené v článku 30 ods. 2 smernice (EÚ) 2019/2034:

Podmienky poskytnutia pohyblivej zložky celkovej odmeny stanovuje spoločnosť tak, že odloží najmenej 40 % pohyblivej zložky celkovej odmeny na obdobie najskôr troch rokov a najneskôr po období piatich rokov od určenia predpokladanej výšky pohyblivej zložky celkovej odmeny, pričom obdobie odkladu závisí od obchodného cyklu spoločnosti, povahy jej činnosti a rizík. Ak úhrn predpokladanej pohyblivej zložky celkovej odmeny v priemere na mesiac je významne vysoký, t.j. predstavuje viac ako 200% zaručenej pevnej zložky celkovej odmeny, podiel odloženej pohyblivej zložky celkovej odmeny predstavuje najmenej 60%, pričom nárok na vyplatenie odloženej pohyblivej zložky celkovej odmeny neuplynie rýchlejšie ako pri pomernom vyplácaní.

- 3) **súhrnné kvantitatívne informácie o odmeňovaní rozčlenené podľa vrcholového manažmentu a pracovníkov, ktorých činnosti majú významný vplyv na rizikový profil OCP:**

Výška odmien priznaných za rok 2022:

Pevná zložka odmeny vyplatená 2 členom vrcholového manažmentu za rok 2022 – 0 EUR

Pohyblivá zložka vyplatená 2 členom vrcholového manažmentu za rok 2022 – 0 EUR

Členom vrcholového manažmentu ani zamestnancom neboli vyplatené odmeny vo forme akcií, nástrojov spojených s akciami ani ďalšie druhy odmien.

Výška odložených odmien priznaných za predchádzajúce hodnotené obdobia: 0 EUR

Suma odložených odmien, na ktoré vznikne nárok v danom účtovnom období, ktorá je vyplatená počas účtovného obdobia a znížená v dôsledku úprav na základe dosiahnutých výsledkov: 0 EUR

Zaručené pohyblivé odmeny priznané v priebehu účtovného obdobia a počet príjemcov takýchto priznaných odmien: 0 EUR

Odstupné priznané v predchádzajúcich obdobiach, ktoré bolo vyplatené počas účtovného obdobia: 0 EUR

Výška odstupného priznaného počas účtovného obdobia: 0 EUR

- 4) **Informácie o tom, či OCP využíva výnimku** stanovenú v článku 32 ods. 4 smernice (EÚ) 2019/2034:

OCP využíva výnimku podľa článku 32 ods. 4 písm. b) smernice (EÚ) 2019/2034, t.j. podmienky poskytnutia pohyblivej zložky celkovej odmeny podľa bodu 2 tohto článku sa neaplikujú na osobu, ktorej ročná pohyblivá zložka odmeňovania nepresiahne 50 000 EUR a nepredstavuje viac ako jednu štvrtinu celkovej ročnej odmeny tejto osoby.

5) Uplatňovanie princípu rodovej rovnosti :

OCP pri uplatňovaní zásad odmeňovania vychádza z princípu rodovej rovnosti, z ktorej nie sú povolené žiadne výnimky. Akákoľvek diskriminácia pri odmeňovaní mužov a žien za rovnakú prácu alebo prácu rovnakej hodnoty je zakázaná.

VI.

Investičná politika

(článok 52 Nariadenia 2019/2033)

Spoločnosť vynakladá všetko úsilie na to, aby konala vždy v súlade s platným právnym poriadkom a s odbornou starostlivosťou a aby poskytla klientom najlepšie služby, teda aj aby zabezpečila najlepší možný výsledok pri poskytovaní investičných služieb, a to aj pravidelným monitorovaním akciových spoločností, do ktorých akcií plánuje investovať, resp. investuje (ďalej len „cieľové akciové spoločnosti“).

Spoločnosť vykonáva práva k akciám v portfóliách klientov v záujme zhodnocovania majetku klientov a v súlade s investičnou stratégiou.

Spoločnosť v rámci uplatňovania svojej investičnej politiky :

- nevykonáva hlasovacie práva a neuskutočňuje žiadne hlasovania, ktoré sú spojené s akciami v portfóliách klientov;
- nevyužíva žiadne splnomocnené konzultačné spoločnosti pri hlasovaní na valných zhromaždeniach akciových spoločností;
- neuskutočňuje rokovania s cieľovými akciovými spoločnosťami;
- neuskutočňuje spoluprácu s ostatnými akcionármi cieľových akciových spoločností;
- neuskutočňuje komunikáciu s príslušnými zainteresovanými stranami cieľových akciových spoločností;
- riadi skutočné a potenciálne konflikty záujmov v súvislosti so zapojením Spoločnosti do výkonu práv akcionárov cieľových akciových spoločností, do ktorých investuje.

Spoločnosť uvedené spôsoby investičnej politiky neuplatňuje, pretože podiel týchto cieľových akciových spoločností na majetku v klientských portfóliách nie je významný a tiež výška podielu zastúpenia v týchto cieľových akciových spoločnostiach je nevýznamná na umožnenie vplyvu na riadenie a rozhodovanie týchto cieľových akciových spoločností.

Spoločnosť pred kúpou akcií vykoná podrobnú analýzu cieľovej akciovej spoločnosti a jej finančnej a nefinančnej výkonnosti a rizika, kapitálovej štruktúry, sociálneho a environmentálneho vplyvu, správy a riadenia cieľovej akciovej spoločnosti. Spoločnosť vykonáva pri výbere cieľových akciových spoločností, do ktorých plánuje investovať pri riadení portfólia, sektorovú analýzu, makroekonomickú analýzu a technickú analýzu. Až na základe vykonanej analýzy Spoločnosť rozhodne o začlenení akcií do príslušnej investičnej stratégie a ich kúpe.

Spoločnosť samostatne, prípadne aj v spolupráci s tretími osobami poverenými úschovou a správou finančných nástrojov pravidelne monitoruje cieľové akciové spoločnosti v majetku klientov, ktorých akcie sú prijaté na obchodovanie na regulovanom trhu resp. na rovnocennom trhu nečlenského štátu a do ktorých Spoločnosť investuje pri poskytovaní investičnej služby riadenie portfólia. Pravidelné monitorovanie vykonáva oddelenie dealing.

Na účely dosiahnutia investičného cieľa príslušnej investičnej stratégie Spoločnosť pravidelne monitoruje, analyzuje a vyhodnocuje zverejnené informácie týkajúce sa cieľovej akciovej spoločnosti ako emitenta akcií, do ktorých investuje. Na získavanie dát a informácií Spoločnosti využíva systém Bloomberg Professional Terminal.

VII.

Enviromentálne, sociálne a správne riziká

(článok 53 Nariadenia 2019/2033)

Uvedené údaje OCP uverejňuje na svojom webovom sídle v dokumentoch :

ESG – Informácie o udržateľnosti „Politika začleňovania rizika udržateľnosti do investičného rozhodovacieho procesu“:

https://omniumcapital.sk/documents/18_04_2023_6568.pdf

ESG – Predzmluvné informácie SFDR

https://omniumcapital.sk/documents/18_04_2023_4655.pdf